

Manual do utilizador

Obrigado por ter escolhido esta fonte de alimentação (PSU) V-Power! Leia atentamente este manual antes da instalação e siga as instruções do mesmo.

Execute seu Vista tão rápido quando F1.A fonte e alimentação série V-Power suporta o sistema operativo Vista com cartão gráfico avançado. É compatível com as especificações Intel ATX12V versão 2.2. com trilhos dual +12V , fornece saída mais confiável e segura para seu sistema Incluir também um conector de 6 pinos PCIe para cartão gráfico avançado e conector de 4+4 pinos para CPUs Dual Core e Multi Core. Para além disso, incluímos uma variedade de circuitos de protecção de nível industrial: OCP (Protecção contra Sobrecargas), OPP (Protecção contra Demasiada Energia), OVP (Protecção contra Sobretensão), SCP (Protecção contra Curto-circuitos), OTP (Protecção contra Sobreaquecimento).

Gostaríamos de chamar a sua atenção para as condições que permitem que o seu sistema de servidor lhe ofereça o melhor desempenho sem ocorrência de falhas. Para evitar tais falhas e aumentar a vida útil do seu sistema totalmente, recomendamos a que se certifique que:

- O servidor ou PC não se encontra perto de um aquecedor ou de outro aparelho que produza calor

- O servidor ou PC não se encontra perto de um aparelho magnético
- O servidor ou PC não se encontra num local com vibrações, humidade ou poeiras
- O servidor ou PC não está exposto directamente à luz solar
- O servidor ou PC devem estar a funcionar com uma tensão de entrada AC estável

Capítulo A : Compatibilidade

- Compatível com Intel ATX12V V2.2
- Suporte do sistema operativo Vista com placa gráfica topo de gama
- Capacidade de saída dual +12V melhorada para 18A
- SLI Ready (Pronto) e suporta CPU Intel & AMD CPUs Dual Core e Multi Core
- 100% testado para resistência de componentes e alta potência
- Velocidade da VENTOINHA controlada por sensor térmico no lado da fonte de alimentação
- Harmónica: IEC 61000-3-2 Classe D
- MTBF: 100.000 horas a 25°C
- EMI: FCC Classe B Parte 15, EN55022 Classe B

Para ter a certeza de que liga correctamente a sua fonte de alimentação, consulte os manuais da placa principal e da placa gráfica para obter mais

informações sobre a compatibilidade destes antes de ligar a fonte de alimentação a qualquer dispositivo.

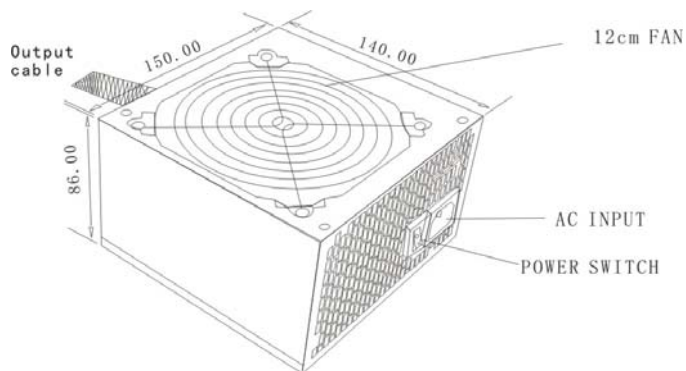

Dimensões: Ventoinha de 12 cm, 150 x 86 x 140 mm (LxAxC)

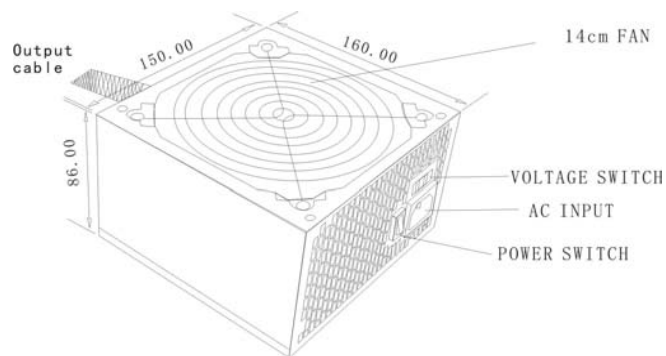

Dimensões: Ventoinha de 14cm, 150 x 86 x 160 mm (LxAxC)

Capítulo B: Instalação

1. Desligue o computador e o cabo de alimentação da sua fonte de alimentação antiga.
2. Abra a caixa do computador seguindo as instruções do respectivo

manual.

3. Desligue todos os conectores da PSU da placa principal e dos periféricos como, por exemplo, do dissipador de calor, da unidade de disco rígido, da unidade de disquetes, da unidade de DVD-ROM, de CD-ROM, etc.
4. Remova a antiga fonte de alimentação da caixa do computador e instale a fonte de alimentação nova.
5. Ligue o conector de alimentação principal de 20+4 pinos à placa principal.

Nota: Use os 20 pinos em separado se a sua placa principal requerer um conector de alimentação de 20 pinos.

6. Ligue os conectores Serial- ATA aos periféricos.
7. Ligue os conectores de alimentação de 4 pinos caso esteja ainda a usar unidades de disco rígido ou unidades ópticas IDE.
8. Ligue o conector de alimentação PCI EXPRESS à placa gráfica PCI EXPRESS
9. Ligue o dissipador de calor a um conector regular de 4 pinos de tiver um
10. Feche a caixa do computador e ligue o cabo de alimentação a.c. à fonte de alimentação.

Capítulo C: Arranque do sistema

1. Verifique se o conector de alimentação principal (configuração de 20+4 pinos) está correctamente ligado
2. Verifique se o conector de alimentação CPU + 12 V (configuração de 4

ou 4+4 pinos) está correctamente ligado

- Verifique se o conector PCIe (se a GPU requerer um) está devidamente ligado
- Verifique se todos os outros conectores necessários estão ligados correctamente

Uma ligação incorrecta pode fazer com que o PC não arranque e alguns componentes podem mesmo ficar danificados!

- Verifique se o cabo a.c. está devidamente ligado à tomada eléctrica e à entrada a.c. da fonte de alimentação
- De seguida, feche a tampa do computador
- Active a fonte de alimentação definido o comutador I/O para a posição "I" ; o seu sistema fica assim pronto a funcionar.
- Ligue o PC premindo o respectivo botão de alimentação.

Capítulo D: Especificações

1.0 Tensão de entrada AC

Parâmetros	Mínimo	Nominal	Máximo	Unidade
Vin (115VAC)	90	115	132	VRMS
Vin (230VAC)	180	230	264	VRMS
Frequência Vin	47	---	63	Hz

2.0 Regulação de tensão de saída DC

Saída	Intervalo	Mínimo	Nominal	Máximo	Unidade
+12V1DC	±5%	+11.4	+12.00	+12.60	Volts
+12V2DC	±5%	+11.4	+12.00	+12.60	Volts
+5VDC	±5%	+4.75	+5.00	+5.25	Volts
+3.3VDC	±5%	+3.14	+3.30	+3.47	Volts
-12VDC	±10%	-10.80	-12.00	-13.20	Volts
+5VSB	±5%	+4.75	+5.00	+5.25	Volts

2.1 Distribuição de tensão de saída DC

V-Power 400

Saída	+3.3V	+5V	+12V1	+12V2	-12V	+5VSB
Carga máxima	20.0A	14.0A	18.0A	18.0A	0.3A	2.5A
Carga mínima	0.5A	0.3A	1.0A	1.0A	0.0A	0.0A

+3.3 V e +5 V não excede 120 W

Potência produzida: 300 W

Potência máxima de saída: 400 W

V-Power 450

Saída	+3.3V	+5V	+12V1	+12V2	-12V	+5VSB
Carga máxima	22.0A	15.0A	18.0A	18.0A	0.3A	2.5A
Carga mínima	0.5A	0.3A	1.0A	1.0A	0.0A	0.0A

+3.3 V e +5 V não excede 130 W

Potência produzida: 350 W

Potência máxima de saída: 450 W

V-Power 500

Saída	+3.3V	+5V	+12V1	+12V2	-12V	+5VSB
Carga máxima	24.0A	17.0A	18.0A	18.0A	0.5A	2.5A
Carga mínima	0.5A	0.3A	1.0A	1.0A	0.0A	0.0A

+3.3 V e +5 V não excede 130 W

Potência produzida: 400 W

Potência máxima de saída: 500 W

V-POWER 550

Saída	+3.3V	+5V	+12V1	+12V2	-12V	+5VSB
Carga máxima	25.0A	20.0A	18.0A	18.0A	0.5A	2.5A
Carga mínima	0.3A	0.5A	1.0A	1.0A	0.0A	0.0A

+3.3 V e +5 V não excede 130 W

Potência produzida: 450 W

Potência máxima de saída: 550 W

2.2 Variação de corrente de saída e ruído

	+3.3V	+5V	+12V1,2	-12V	+5VSB
Variação de corrente e ruído	50mVp-p	50mVp-p	120mVp-p	120mVp-p	50mVp-p

2.3 Protecção de saída

Se a fonte de alimentação estiver ligada a uma fase de interrupção (quando as protecções OCP, OVP ou protecção pequena estão a funcionar), ela deverá voltar a funcionar normalmente só depois da falha ter sido resolvida e o sinal remoto ter sido reiniciado durante um segundo no mínimo (ou a tensão AC ter sido cortada durante 10 segundos). A seguir, ligar-se-á de

novo.

2.3.1 Protecção contra Sobretensão (OVP)

No caso dos limites da protecção contra sobretensão serem excedidos, a fonte de alimentação deverá encontrar-se no modo de ligação para protecção contra sobretensão.

2.3.2 Protecção contra Curto-Circuito (SCP)

Um curto-circuito de saída é definido como uma impedância de saída de menos de 0.1 ohms. A fonte de alimentação deverá encerrar e desligar-se para causar um curto-circuito em todas as saídas para o GND.

2.3.3 Protecção contra Sobrecorrente (OCP)

As sobrecorrentes são aplicadas a cada eixo de saída testado. Se os limites de da corrente são excedidos, a fonte de alimentação deverá encerrar e desligar-se.

Se tiver alguma dúvida ou necessitar de assistência, contacte o seu revendedor ou filial/agente Huntkey mais próximo ou o centro de assistência central da Huntkey. Obrigado.